

- Ⓒ Instruction Manual
- Ⓕ Manuel d'utilisation
- Ⓓ Bedienungsanleitung
- Ⓘ Manuale d'istruzioni
- Ⓔ Manual de instrucciones
- Ⓖ Gebruiksaanwijzing
- Ⓒ Bruksanvisning
- ⒫ Manual de Instruções
- Ⓓ Instrukcja obsługi
- Ⓔ Руководство по эксплуатации
- Ⓒ Návod k obsluze
- Ⓕ Használati útmutató

SmartCut™ A425 & A445

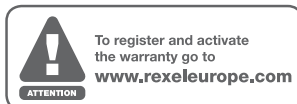

SmartCut™ A425 & A445

English	4
Français	6
Deutsch	8
Italiano	10
Español	12
Nederlands	14
Svenska	16
Português	18
Polski	20
Русский	22
Česky	24
Magyar	26

- (GB)** Please read these instructions carefully and keep them in a safe place for later reference.
- (F)** Lisez attentivement ce manuel d'utilisation et conservez-le en lieu sûr pour pouvoir en disposer ultérieurement.
- (D)** Bitte lesen Sie diese Bedienungsanleitung sorgfältig durch und bewahren Sie sie zum späteren Nachschlagen gut auf.
- (I)** Si prega di leggere attentamente le presenti istruzioni d'uso e di conservarle a portata di mano per ogni ulteriore consultazione.
- (E)** Lea detenidamente el el manual de instrucciones y consérvelo para futuras consultas.
- (NL)** Lees deze gebruiksaanwijzing zorgvuldig door en bewaar deze vervolgens op een makkelijke plaats bij de machine, zodat u deze, indien nodig, nog eens kunt raadplegen.
- (S)** Läs igenom denna bruksanvisning noggrant och förvara den på säkert ställe så att Du kan slå upp i den vid behov.
- (P)** Favor ler esta instrução de manejo com atenção e guardá-la bem para futuras consultas.
- (PL)** Prosimy o uważne zapoznanie się z poniższą instrukcją i przechowywanie jej w dostępnym miejscu, tak by była zawsze dostępna.
- (RUS)** Пожалуйста, внимательно ознакомьтесь с данным руководством и храните его в надежном месте для дальнейшего пользования.
- (CZ)** Prosim, čtěte tento návod pozorně a uchovejte jej na bezpečném místě pro pozdější použití.
- (H)** Kérjük gondosan olvassa el a kezelési útmutatót és tárolja biztonságos helyen.

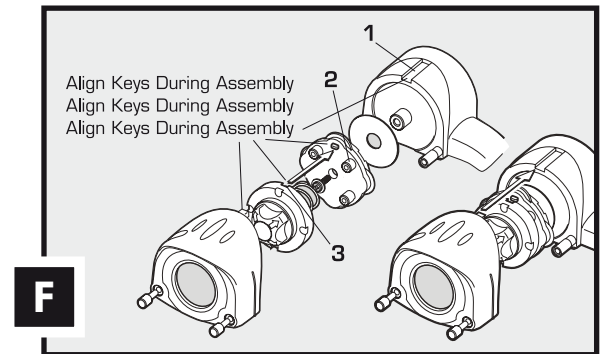
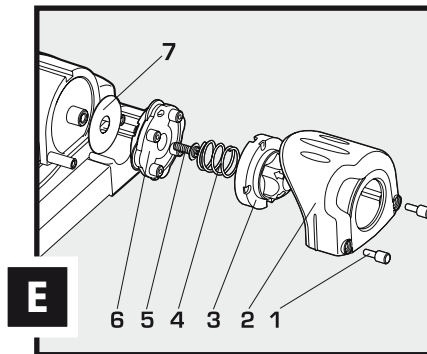
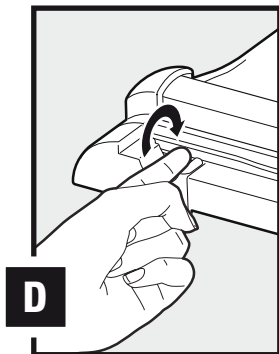
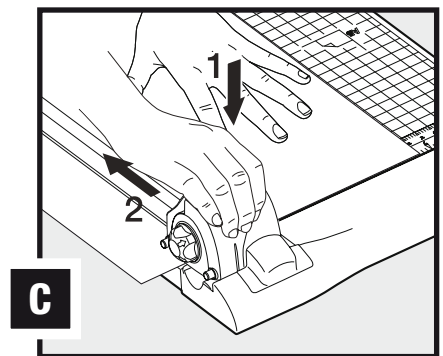
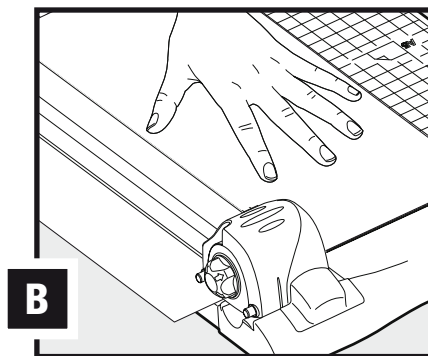
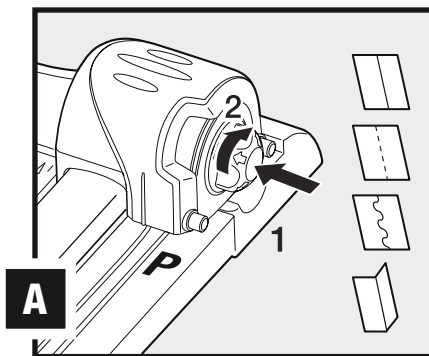
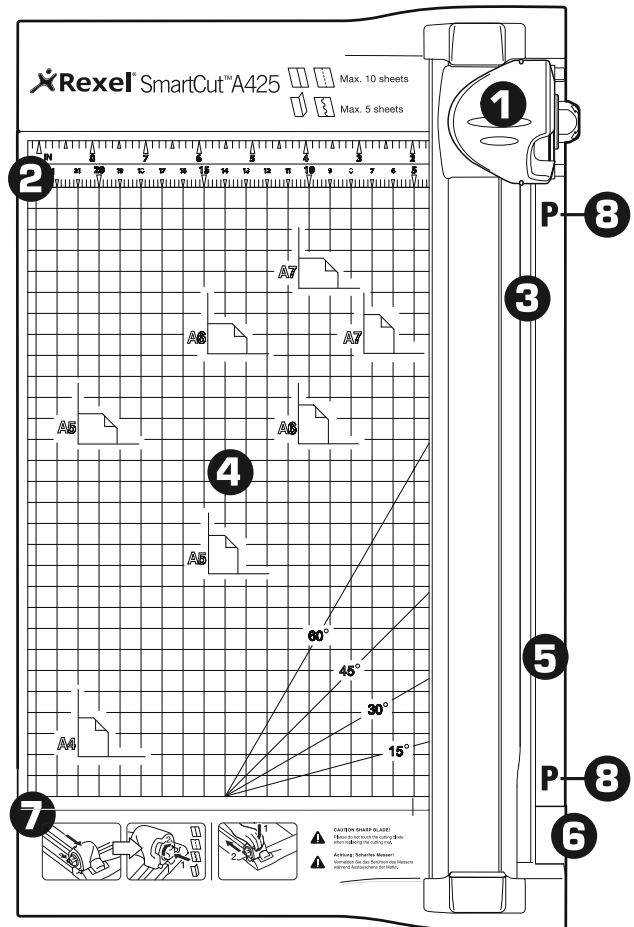

Specifications

Models	SmartCut™ A425	SmartCut™ A445
Product code	2101965	2101966
Sheet Capacity 80g/m ²	10	10
Integrated Paper Guide	A4, A5 & A6	A3, A4, A5 & A6
Size Guide	Centimetres and Inches	Centimetres and Inches
Cutting Length	300mm	457mm
Score	1-5 sheets	1-5 sheets
Wave Cut	1-5 sheets	1-5 sheets
Perforate	1-10 sheets	1-10 sheets

- ① Rotary blade housing
- ② Metric and Imperial scale guide
- ③ Transparent cutting edge guide
- ④ Trimmer base with calibrated grid
- ⑤ Cutting mat
- ⑥ Cutting mat removal groove
- ⑦ Usage Blocks
- ⑧ Parking Areas



NOTE: Please retain this information regarding safe operation of this paper trimmer



CAUTION: Trimmer should be operated by an adult or under adult supervision



CAUTION: Sharp blade, do not touch the edge of the blade

Selecting your blade

- ① Place the trimmer on a stable, flat surface such as a table or desktop. Slide the rotary blade housing to the “parking position” at the top or bottom of the stationary rail (**A1–P**). Push and hold the rotary dial in while turning to select function (**A2**); straight cut, wavy cut, perforation or score.

Operating the trimmer

- ① Place the material to be trimmed at the selected position using transparent paper guide and hold the material securely in place with left hand while cutting (**B**).
Tip: In addition to using the grid pattern and scale for alignment, use the transparent cutting edge guide to quickly and accurately align your cuts.
- ② Push down firmly on the rotary blade housing (**C1**) and slide to opposite end in one motion while keeping the rotary blade depressed (**C2**).

Cutting restrictions

- Remove staples, paper clips etc. before cutting.
- Do not cut metal film, film containing glass etc.
- Do not cut more sheets than cutting capacity allows.
- Do not carry trimmer by holding on to the cutting blade handle.
- Always operate trimmer with both hands and on a stable base or desk.
- Check the fittings of the rotary blade and safety cutting rail from time to time.

Cutting mat

Cutting mat has four cutting positions (2 each side). When blade does not cut cleanly, either rotate the mat or flip over to new cutting surface. When mat has been used completely on all four positions, replace it (D).

Accessories

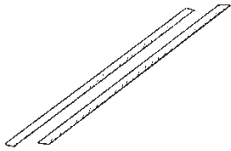

Cutting Mats: A425 - 2 cutting mats, Part number: 2101986
A445 - 2 cutting mats, Part number: 2101988

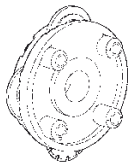

Replacement Multi blade disc: Part number: 2101987

Service

Do not attempt to service or repair the unit yourself. If your trimmer is under warranty return it to the point of purchase for replacement or repair. If your trimmer is no longer under the point of purchase return period and requires replacement or repair, please contact your supplier for further assistance.

Guarantee

Operation of this machine is guaranteed for two years from date of purchase, subject to normal use. Within the guarantee period, Rexel will at its own discretion either repair or replace the defective machine free of charge. Defects due to misuse or use for inappropriate purposes are not covered under the guarantee. Proof of date of purchase

Register this product online at www.rexeurope.com

Cutting blade replacement

Cutting Blade Removal

- 1 Remove the knurled screws (E1) and remove the rotary blade housing (E2); the rotary blade knob (E3); and spring (E4).
 - 2 Take away the multi-blade assembly (E6) by unscrewing the center Screw (Philips) (E5).
- CAUTION: NEVER TOUCH EDGE OF CUTTING BLADE DIRECTLY**
- 3 Reassemble with new multi-blade assembly in reverse order. Use replacement part #2101987 A425 Multi-blade disk.

To Reassemble Cutter Head

- 1 Position the multi-blade assembly (E6) onto the housing of the multi-blade cutting head (E7) and ensure that the keying post (small rectangular protrusion) (F1) is in the 12 o'clock position and that the 4 longer posts are facing outward (F2).
- CAUTION: NEVER TOUCH EDGE OF CUTTING BLADE DIRECTLY**
- 2 Install screw (E5) into center of the multi-blade assembly (E6) with philips head screwdriver (do not over tighten).
 - 3 Place the spring (E4) into the center recess of the rotary blade Knob (E3).
 - 4 Place rotary blade knob and spring (E3 & E4) onto blade assembly (E6). Align key (F3) with F2 & F1 in 12 o'clock position (most upright).
 - 5 Carefully slide the housing (E2) onto the knob (E3), install and tighten the two knurled screws (E1).

will be required. Repairs or alterations made by persons not authorised by Rexel will invalidate the guarantee. It is our aim to ensure that our products perform to the specifications stated. This guarantee does not affect the legal rights which consumers have under applicable national legislation governing the sale of goods.

Caractéristiques techniques

Modèle	SmartCut™ A425	SmartCut™ A445
Code Produit	2101965	2101966
Capacité de coupe (A4 80g/m ²)	10	10
Tracés	A4, A5 & A6	A3, A4, A5 & A6
Graduations	Centimètres et Pouces	Centimètres et Pouces
Longueur de coupe	300mm	457mm
Rainage	1-5 feuilles	1-5 feuilles
Coupe vaguelette	1-5 feuilles	1-5 feuilles
Pré-Découpage	1-10 feuilles	1-10 feuilles

- ❶ Logement de la lame circulaire
- ❷ Guide de l'échelle métrique et impériale
- ❸ Guide de l'arête de coupe transparent
- ❹ Base du massicot avec grille calibrée
- ❺ Matrice de découpe
- ❻ Rainure de retrait de la matrice de découpe
- ❼ Blocs d'utilisation
- ❽ Zones d'attente



ATTENTION : Merci de suivre ces instructions pour votre sécurité lors de l'utilisation de cette coupeuse



ATTENTION : Lame affûtée – ne pas toucher le fil de la lame



ATTENTION : Une surveillance étroite de l'appareil est nécessaire lorsqu'il est utilisé à proximité d'enfants

Sélection de votre lame

- ❶ Placez le massicot sur une surface plate stable telle qu'une table ou un bureau. Faites coulisser le logement de la lame circulaire sur la « position d'attente » dans la partie supérieure ou inférieure du rail fixe (**A1 – P**). Appuyez sur le cadran circulaire et maintenez-le lorsque vous le faites tourner pour sélectionner la fonction (**A2**) : coupe droite, coupe ondulée, perforation ou pliure.

Fonctionnement du massicot

- ❶ Placez le matériau à rogner sur la position sélectionnée à l'aide du guide papier transparent et maintenez le matériau en place de manière sécurisée avec la main gauche lors de la découpe (**B**).
Conseil : Outre le recours au quadrillage et à l'échelle en vue de l'alignement, utilisez le guide de l'arête de coupe transparent pour aligner rapidement et précisément vos découpes.
- ❷ Enfoncez fermement le logement de la lame circulaire (**C1**) et faites-le coulisser vers l'extrémité opposée en un mouvement tout en maintenant la lame circulaire abaissée (**C2**).

Précautions

- Avant la coupe, ôter les agrafes, les trombones etc.
- Ne pas couper papier métallique, papier de verre etc.
- Ne pas couper plus de feuilles que ne le permet la capacité de coupe.
- Ne pas transporter la coupeuse en la tenant par la poignée.
- Utilisez toujours la coupeuse des deux mains et installez-la sur une surface stable.
- Contrôlez régulièrement les vis de la lame de coupe et du guide de coupe.

Tapis de Coupe

La tapis de coupe a quatre positions de coupe (2 de chaque côté). Lorsque la lame ne réalise plus une coupe nette, faire pivoter le tapis ou le retourner pour obtenir une nouvelle surface de coupe. Lorsque le tapis a été endommagé sur les quatre positions, il doit être remplacé (D).

Accessoires

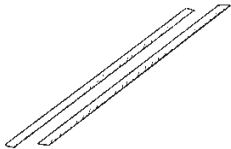

Bandes de coupe : A425 - 2 Bandes de coupe,
code article 2101986
A445 - 2 Bandes de coupe,
code article 2101988

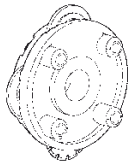

Code produit du disque multilame : Part #2101987

Service technique

N'essayez pas de réparer vous même votre produit. Si votre coupeuse est sous garantie, retournez la à votre revendeur pour échange ou réparation. Si elle ne l'est plus, merci de vous rapprocher de votre fournisseur, pour plus de renseignements.

Garantie

Le fonctionnement de cette machine est garanti pendant deux ans à compter de la date d'achat, sous réserve de conditions normales d'utilisation. Durant la période de garantie, Rexel choisira de réparer ou remplacer gratuitement la machine. Les défauts dus à une mauvaise utilisation ou une utilisation non appropriée ne sont pas couverts par cette garantie. La preuve de la date

Enregistrez ce produit en ligne à www.rexeurope.com

Remplacement de la lame de coupe

Retrait de la lame de coupe

- 1 Retirez les vis à tête moletée (E1), le logement de la lame circulaire (E2), le bouton de la lame circulaire (E3) et le ressort (E4).
 - 2 Ôtez l'ensemble multilames (E6) en dévissant la vis centrale (Philips) (E5).
- ATTENTION : NE TOUCHEZ JAMAIS LE BORD DE LA LAME DE COUPE DIRECTEMENT.**
- 3 Assemblez de nouveau à l'aide du nouvel ensemble multilames en procédant dans l'ordre inverse. Utilisez la pièce de rechange #2101987 A425 du disque multilames.

Pour assembler de nouveau la tête du dispositif de coupe

- 1 Positionnez l'ensemble multilames (E6) sur le logement de la tête de coupe multilames (E7) et assurez-vous que le montant de coinçage (petite protrusion rectangulaire) (F1) se trouve dans la position 12 heures et que les 4 montants plus longs sont dirigés vers l'extérieur (F2).
- ATTENTION : NE TOUCHEZ JAMAIS LE BORD DE LA LAME DE COUPE DIRECTEMENT.**
- 2 Installez la vis (E5) au centre de l'ensemble multilames (E6) à l'aide du tournevis à tête philips (ne pas trop serrer).
 - 3 Placez le ressort (E4) dans l'évidement central du bouton de la lame circulaire (E3).
 - 4 Placez le bouton de la lame circulaire et le ressort (E3 & E4) sur l'ensemble de lames (E6). Alignez la clé (F3) sur F2 & F1 en position 12 heures (le plus à la verticale).
 - 5 Faites coulisser minutieusement le logement (E2) sur le bouton (E3), installez et serrez les deux vis à tête moletée (E1).

d'achat sera demandée. Les réparations ou modifications effectuées par des personnes non autorisées par Rexel invalideront la garantie. Notre objectif est de nous assurer que nos produits réalisent les performances déclarées. Cette garantie n'affecte pas les droits légaux des consommateurs au titre de la législation nationale en vigueur régissant la vente des biens de consommation.

Beschreibung

Modell	SmartCut™ A425	SmartCut™ A445
Bestellnummer	2101965	2101966
Schneidekapazität 80g/m ²	10	10
Schneidevorlagen	A4, A5 & A6	A3, A4, A5 & A6
Masseinteilung	in cm und Zoll	in cm und Zoll
Verarbeitet Formate	300mm	457mm
Nut/Falzung	1-5 Blätter	1-5 Blätter
Wellenschnitt	1-5 Blätter	1-5 Blätter
Perforierung	1-10 Blätter	1-10 Blätter

- ❶ Drehmessergehäuse
- ❷ Führung mit metrischer und britischer Skala
- ❸ Transparenter Seiten-Schneidanschlag
- ❹ Boden des Papierschneiders mit geeichtem Gitternetz
- ❺ Schneidunterlage
- ❻ Auskehlung zum Entfernen der Schneidunterlage
- ❼ Anwendungsdiagramme
- ❽ Parkstellungen



ANMERKUNG: Für eine sichere Anwendung des Schneidegeräts, erinnern Sie sich bitte an diese Informationen!



ACHTUNG: Messerklinge nicht berühren, Verletzungsgefahr.



ACHTUNG: Es ist große Vorsicht geboten, wenn dieses Gerät in der Nähe von Kindern betrieben wird.

Auswählen des Messers

- ❶ Stellen Sie den Papierschneider auf einer stabilen, ebenen Fläche wie einem Tisch oder Schreibtisch auf. Schieben Sie das Drehmessergehäuse in die "Parkstellung" am oberen oder unteren Ende der stationären Schiene (**A1 – P**). Drücken Sie die Drehscheibe hinein und halten Sie sie gedrückt, während Sie sie drehen, um die gewünschte Funktion auszuwählen (**A2**): gerader Schnitt, Wellenschnitt, Perforation oder Rillen.

Verwenden des Papierschneiders

- ❶ Bringen Sie das zu schneidende Material mit Hilfe der transparenten Papierführung in die gewählte Position und halten Sie es mit der linken Hand fest, während Sie schneiden (**B**).
Tipp: Verwenden Sie zum schnellen und präzisen Ausrichten Ihrer Schnitte zusätzlich zu Gitternetz und Skala den an der Seite befindlichen transparenten Schneidanschlag.
- ❷ Drücken Sie kräftig auf das Drehmessergehäuse (**C1**) und schieben Sie es in einer einzigen Bewegung an das andere Ende, während Sie das Drehmesser weiter gedrückt halten (**C2**).

Schneidvorschriften

- Entfernen Sie vor dem Schneiden Heftklammern, Büroklammern etc.
- Schneiden Sie keine Materialien, die Metall oder Glas enthalten.
- Schneiden Sie nicht mehr Blätter pro Schneidvorgang als die Schneidekapazität erlaubt.
- Tragen Sie das Schneidegerät nicht am Schneidmesserknopf.
- Bitte bedienen Sie den Rollenschneider mit beiden Händen und sorgen Sie dafür, daß das Gerät auf einer stabilen Oberfläche wie z. B. dem Schreibtisch steht.
- Kontrollieren Sie von Zeit zu Zeit die Befestigung der Schneidmesser und der Sicherheitsschiene.

Schneideunterlage

Die Schneidmatte hat vier Positionen (zwei auf jeder Seite). Wenn das Schneidmesser nicht sauber schneidet, drehen Sie die Unterlage zur neuen Schneideoberfläche. Wenn die Unterlage an allen vier Positionen abgenutzt ist, ersetzen Sie sie. (D).

Zubehör

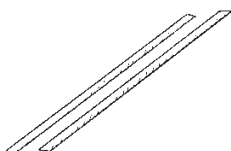

Schneidematten: A425 - 2 schneidematten 2101986
A445 - 2 schneidematten 2101988

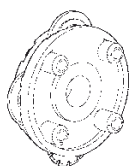

1 multifunktionales Messer: Part #2101987

Service

Versuchen Sie nicht das Gerät selbst zu reparieren. Falls sich Ihre Schneidmaschine noch innerhalb der Garantie befindet, bringen Sie das Gerät zum Austausch oder zur Reparatur zu ihrem Händler zurück, benötigt die Maschine eine Reparatur nach Ablauf der Garantiezeit, kontaktieren Sie bitte Ihren lokalen Händler für entsprechende Unterstützung.

Garantie

Wir übernehmen die Garantie für die Funktionsfähigkeit dieser Maschine bei normaler Nutzung für 2 Jahre ab Kaufdatum. Innerhalb des Garantiezeitraums repariert oder ersetzt Rexel die schadhafte Maschine kostenlos und nach eigenem Ermessen. Mängel aufgrund von Mißbrauch oder Zweckentfremdung fallen nicht unter die Garantie. Das Kaufdatum ist nachzuweisen. Reparaturen

Registrieren Sie dieses Produkt online bei www.rexeleurope.com

Austauschen des Schneidmessers

Ausbauen des Schneidmessers

- 1 Entfernen Sie die Rändelschrauben (E1) und bauen Sie Drehmessergehäuse (E2), Drehmesserknopf (E3) und Feder (E4) aus.
- 2 Entfernen Sie den Mehrklingen-Zusammenbau (E6), indem Sie die Mittelschraube (Kreuzloch) (E5) lösen.

VORSICHT: BERÜHREN SIE DIE SCHNITTMESSERKANTE NIEMALS DIREKT.

- 3 Führen Sie den Wiederzusammenbau unter Verwendung eines neuen Mehrklingen-Zusammenbaus in umgekehrter Reihenfolge durch. Verwenden Sie als Ersatz-Mehrklingenscheibe Ersatzteil Nr. 2101987 A425.

Wiederzusammenbau des Schneidkopfes

- 1 Setzen Sie den Mehrklingen-Zusammenbau (E6) auf das Gehäuse des Mehrklingen-Schnittkopfes (E7) und stellen Sie dabei sicher, dass sich der Positionierzapfen (kleiner rechteckiger Vorsprung) (F1) in der Zwölf-Uhr-Stellung befindet und die vier längeren Zapfen nach außen zeigen (F2).
- VORSICHT: BERÜHREN SIE DIE SCHNITTMESSERKANTE NIEMALS DIREKT.**
- 2 Befestigen Sie die Schraube (E5) mit Hilfe eines Kreuzloch-Schraubendrehers in der Mitte des Mehrklingen-Zusammenbaus (E6) (ziehen Sie die Schraube nicht zu stark an).
 - 3 Setzen Sie die Feder (E4) in die mittlere Vertiefung des Drehmesserknopfes (E3).
 - 4 Setzen Sie den Drehmesserknopf mit Feder (E3 und E4) auf den Klingen-Zusammenbau (E6). Richten Sie den Zapfen (F3) auf F2 und F1 in der Zwölf-Uhr-Stellung aus (so aufrecht wie möglich).
 - 5 Schieben Sie das Gehäuse (E2) auf den Knopf (E3), setzen Sie die beiden Rändelschrauben (E1) ein und ziehen Sie sie fest.

oder Veränderungen, die durch nicht von Rexel autorisierte Personen durchgeführt werden, heben die Garantie auf. Wir wollen sicherstellen, dass unsere Produkte die in den Spezifikationen angegebene Leistung erbringen. Diese Garantie beeinträchtigt keine gesetzlichen Rechte, die Verbraucher gemäß der jeweils geltenden nationalen Rechtsprechung bezüglich des Verkaufs von Waren haben.

Specifiche tecniche

Modello	SmartCut™ A425	SmartCut™ A445
Codice Prodotto	2101965	2101966
Capacità di taglio (80g/m ²)	10	10
Guida allineamento carta	A4, A5 & A6	A3, A4, A5 & A6
Scala di misurazione	Centimetri e pollici	Centimetri e pollici
Lunghezza di taglio	300mm	457mm
Cordonare	1-5 fogli	1-5 fogli
Taglio Ondulato	1-5 fogli	1-5 fogli
Zigrinare	1-10 fogli	1-10 fogli

- ❶ Alloggiamento lame rotanti
- ❷ Guida con scala metrica e anglosassone
- ❸ Guida di taglio trasparente
- ❹ Base della taglierina con griglia calibrata
- ❺ Feltro per il taglio
- ❻ Scanalatura per la rimozione del feltro
- ❼ Cliché di utilizzo
- ❽ Aree di fine corsa



NOTA: Seguire attentamente le istruzioni prima di utilizzare la taglierina



NOTA: Attenzione la lama è affilata – Non toccare il bordo della lama



NOTA: Fare molta attenzione se il prodotto viene utilizzato in presenza di bambini

Selezione della lama

- ❶ Posizionare la taglierina su una superficie livellata e stabile, ad esempio un tavolo da lavoro o una scrivania. Far scorrere l'alloggiamento delle lame rotanti fino alla posizione di "fine corsa" nella parte superiore o inferiore del binario per la carta (**A1 – P**). Tenere premuto il selettore rotante durante la selezione della funzione (**A2**): taglio diritto, taglio ondulato, perforazione o dentellatura.

Utilizzo della taglierina

- ❶ Adagiare il materiale da tagliare nella posizione selezionata utilizzando la guida trasparente per la carta e mantenerlo saldamente in posizione con la mano sinistra durante il taglio (**B**).
Suggerimento: oltre alla griglia e alla scala graduata disponibili sulla taglierina, utilizzare anche la guida di taglio trasparente per allineare in maniera rapida e precisa i tagli.
- ❷ Premere con decisione sull'alloggiamento delle lame rotanti (**C1**) e farlo scorrere fino all'estremità opposta con un solo movimento senza sollevare la lama rotante (**C2**).

Avvertenze

- Rimuovere eventuali punti metallici e graffette prima di procedere al taglio.
- Non tagliare pellicole metalliche o contenenti parti vetrose.
- Non tagliare un numero di fogli maggiori di quanti ne consenta la capacità della taglierina.
- Non premere il cursore per il taglio durante l'eventuale trasporto della taglierina da un posto all'altro.
- Si raccomanda di utilizzare la taglierina con entrambe le mani e su di una base fissa.
- Controllare periodicamente i ganci della lama rotante e il binario di scorrimento di sicurezza.

Tappetino per il taglio

Il tappetino prevede 4 posizioni di taglio (2 per ogni lato). Nel caso in cui la lama non tagliasse correttamente, fate ruotare il tappetino fino a trovare la giusta posizione. Qualora il tappetino risultasse danneggiato, rimuoverlo e procedere alla sostituzione (D).

Accessori

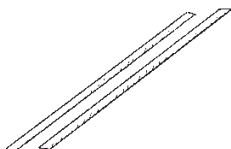

Barre di taglio: A425 - 2 Barre di taglio, Codice 2101986
A445 - 2 Barre di taglio, Codice 2101988

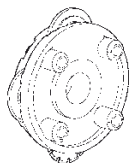

Disco multilama; Codice parte di ricambio #2101987

Manutenzione

Non tentare di effettuare riparazioni personalmente. Se la taglierina è ancora coperta da garanzia, restituirla dove è stata acquistata per richiedere la sostituzione o la riparazione. Se la macchina non è più coperta dalla garanzia per la restituzione diretta, contattare il fornitore per richiedere assistenza tecnica.

Garanzia

Il funzionamento di questa macchina è garantito per 2 anni dalla data di acquisto, soggetto ad un uso normale. Durante il periodo di garanzia Rexel, a proprio giudizio, potrà riparare o sostituire gratuitamente la macchina difettosa. Difetti provocati da un uso errato o un uso improprio non sono coperti dalla garanzia. Sarà richiesta la prova della data di

Registrare il prodotto online presso www.rexeurope.com

Sostituzione delle lame rotanti

Rimozione delle lame rotanti

- 1 Rimuovere le viti zigrinate (E1) ed estrarre l'alloggiamento (E2), il pomello (E3) e la molla delle lame rotanti (E4).
 - 2 Rimuovere il blocco multilama (E6) svitando la vite centrale con taglio a croce (E5).
- ATTENZIONE: NON TOCCARE MAI DIRETTAMENTE IL FILO DI TAGLIO DELLA LAMA.**
- 3 Riasssemblare il nuovo blocco multilama in ordine inverso. Utilizzare un disco multilama A425 di ricambio, numero parte 2101987.

Per riassemblare la testina di taglio

- 1 Posizionare il blocco multilama (E6) nell'alloggiamento della testina di taglio multilama (E7) e accertarsi che il piolo di allineamento (piccola sporgenza rettangolare) (F1) si trovi in alto (posizione delle ore 12) e che i 4 pioli più lunghi siano rivolti in avanti (F2).
- ATTENZIONE: NON TOCCARE MAI DIRETTAMENTE IL FILO DI TAGLIO DELLA LAMA.**
- 2 Inserire la vite (E5) al centro del blocco multilama (E6) con un cacciavite a taglio a croce (non stringere eccessivamente).
 - 3 Posizionare la vite (E4) nella rientranza centrale del pomello delle lame rotanti (E3).
 - 4 Posizionare il pomello e la molla delle lame rotanti (E3 ed E4) sul blocco lame (E6). Allineare in alto il piolo (F3) con F2 ed F1 (posizione delle ore 12).
 - 5 Far scorrere delicatamente l'alloggiamento (E2) sul pomello (E3), quindi inserire e stringere le due viti zigrinate (E1).

acquisto. Riparazioni o modifiche effettuate da persone non autorizzate da Rexel rendono nulla la garanzia. È nostro obiettivo assicurare il funzionamento dei nostri prodotti nelle specifiche dichiarate. Questa garanzia non ha effetto sui diritti legali garantiti ai consumatori come effetto di leggi nazionali applicabili che regolano la vendita di beni.

Especificaciones

Modelo	SmartCut™ A425	SmartCut™ A445
Referencia	2101965	2101966
Capacidad hojas – 80g/m ²	10	10
Guía de papel integrado	A4, A5 & A6	A3, A4, A5 & A6
Guía de papel	Centímetros y pulgadas	Centímetros y pulgadas
Luz de corte	300mm	457mm
Doblado	1-5 hojas	1-5 hojas
Corte ondulado	1-5 hojas	1-5 hojas
Perforado (trezado)	1-10 hojas	1-10 hojas

- 1 Empuñadura de cuchilla
- 2 Guía de escala métrica y pulgadas
- 3 Guía transparente de corte
- 4 Base metálica con marcas de formato y ángulos
- 5 Base de corte
- 6 Cambio de base de corte
- 7 Modo de uso
- 8 Zonas de reposo



NOTA: Conserve esta información relacionada con el funcionamiento de esta cizalla de papel



NOTA: La hoja está afilada. No toque el borde



NOTA: Extreme las medidas de precaución si hay niños en las proximidades

Selección de la cuchilla

- 1 Coloque la guillotina sobre una superficie plana y estable, como una mesa o un escritorio. Deslice la carcasa de la cuchilla giratoria hasta la posición de reposo en la parte superior o inferior del riel fijo (**A1 – P**). Empuje y sujete el selector giratorio mientras lo gira para seleccionar la función (**A2**); corte recto, corte ondulado, perforación o doblado.

Manipulación de la cizalla

- 1 Coloque el material que vaya a cortar en la posición deseada utilizando la guía transparente para papel y sujételo en su sitio firmemente con la mano izquierda mientras practica el corte (**B**).
Consejo: Además de utilizar la cuadrícula guía y la escala para el alineamiento, use la guía transparente de la cuchilla para alinear sus cortes de forma rápida y precisa.
- 2 Haga presión con firmeza sobre la carcasa de la cuchilla giratoria (**C1**) y deslícela hasta el extremo opuesto en un solo movimiento y sin dejar de ejercer presión sobre la cuchilla giratoria (**C2**).

Limitaciones de corte

- Extraiga las grapas, clips de papel, etc. antes de cortar.
- No corte láminas metálica, láminas que contengan vidrio, etc.
- No corte más hojas de las que permita la capacidad.
- No transporte la guillotina sujetándola por el mango de la cuchilla de corte.
- Utilice siempre la cizalla con ambas manos y sobre una base estable
- Chequee los ajustes de la cuchilla y la guía de corte habitualmente.

Base de corte

La base de corte tiene cuatro posiciones de corte (2 en cada lado). Cuando la cuchilla no corte limpiamente, gire o de la vuelta a la base para colocar otra nueva superficie de corte. Cuando la base esté dañada en las cuatro posiciones, cámbiela (D).

Accesorios

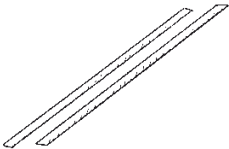

Bases de corte: A425 - 2 Bases de corte, Referencia 2101986
A445 - 2 Bases de corte, Referencia 2101988

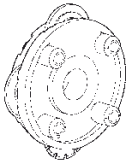

Disco multi-cuchilla, referencia #2101987

Mantenimiento

No intente reparar la máquina por sí mismo. Si su cizalla está en garantía llévela al punto de venta para su reparación o cambio. Si su cizalla no está en este período de garantía consulte a su suministrador para indicarle el procedimiento a seguir.

Garantía

El funcionamiento de esta máquina está garantizado durante 2 años desde la fecha de compra bajo una utilización normal. Durante el período de garantía, Rexel reparará o sustituirá a su criterio la máquina defectuosa sin coste alguno. Los defectos debidos a una mala utilización o a un uso con otra finalidad no quedan cubiertos bajo esta garantía. Se requerirá prueba de la fecha de compra.

Registre este producto en línea en www.rexeurope.com

Sustitución de la cuchilla de corte

Retirada de la cuchilla de corte

- 1 Retire los tornillos de cabeza (E1) y a continuación la carcasa de la cuchilla giratoria (E2), el mando de la cuchilla giratoria (E3) y el muelle (E4).
 - 2 Extraiga el conjunto de múltiples cuchillas (E6) desatornillando el tornillo de estrella central (E5).
- CUIDADO: NUNCA TOQUE DIRECTAMENTE EL FILO DE LA CUCHILLA DE CORTE.**
- 3 Monte un conjunto de múltiples cuchillas nuevo aplicando a la inversa el procedimiento de desmontaje. Utilice un disco de múltiples cuchillas A425, con número de pieza 2101987.

Reensamblado del cabezal de corte

- 1 Coloque el conjunto de múltiples cuchillas (E6) en el interior de la carcasa del cabezal de corte de múltiples cuchillas (E7) y asegúrese de que el puntal de anclaje (el pequeño saliente rectangular) (F1) está en la posición de las 12 en punto y que los 4 puntales más largos están encarados hacia fuera (F2).
- CUIDADO: NUNCA TOQUE DIRECTAMENTE EL FILO DE LA CUCHILLA DE CORTE.**
- 2 Instale el tornillo (E5) en el centro del conjunto de múltiples cuchillas (E6) con ayuda de un destornillador de estrella (no apriete el tornillo en exceso).
 - 3 Coloque el muelle (E4) en la ranura central del mando de la cuchilla giratoria (E3).
 - 4 Coloque el mando de la cuchilla giratoria y el muelle (E3 y E4) en el conjunto de la cuchilla (E6). Alinee la chaveta (F3) con F2 y F1 en la posición de las 12 en punto (la más vertical).
 - 5 Deslice con cuidado la carcasa (E2) sobre el mando (E3) y a continuación coloque y apriete los dos tornillos (E1).

Las reparaciones o modificaciones realizadas por personas no autorizadas por Rexel invalidarán la garantía. Nuestro objetivo es que nuestros productos funcionen según las especificaciones indicadas. Esta garantía no afecta a los derechos legales que los consumidores tengan bajo la legislación nacional vigente sobre la venta de artículos.

Technische gegevens

Model	SmartCut™ A425	SmartCut™ A445
Artikel nummer	2101965	2101966
Snijcapaciteit (80 grams papier)	10	10
DIN-verdeling op snijplateau	A4, A5 & A6	A3, A4, A5 & A6
Snijplateau-verdeling	Centimeters en Inches	Centimeters en Inches
Snijlengte	300mm	457mm
Recht	1-5 vellen	1-5 vellen
Gegolfd	1-5 vellen	1-5 vellen
Perforatielijn	1-10 vellen	1-10 vellen

- ❶ Draaimeshouder
- ❷ Geleider met metrische en Britse schaal
- ❸ Transparante snijrandgeleider
- ❹ Snijplateau met geijkt raster
- ❺ Snijmat
- ❻ Snijmatverwijderingsgroef
- ❼ Gebruiksafbeeldingen
- ❽ Parkeerstanden



OPMERKING: Gelieve deze informatie over het veilig werken met de rolsnijmachine steeds te bewaren.



OPMERKING: Opgepast scherp mes - raak de rand van het mes niet aan.



OPMERKING: Scherp toezicht is vereist wanneer dit product wordt gebruikt in de buurt van kinderen.

Het mes kiezen

- ❶ Plaats de papiersnijder op een stabiel, vlak oppervlak, zoals een tafel of een bureau. Schuif de draaimeshouder naar de "parkeerstand" aan de boven- of onderzijde van de papierrail (**A1 - P**). Duw de draaiknop in en draai deze tegelijkertijd om een functie te selecteren (**A2**); rechte snede, golfsnede, perforatie of vouwlijn.

Gebruik van de papiersnijder

- ❶ Plaats het te snijden materiaal op de gekozen positie met behulp van de transparante papiergeleider en houd het materiaal met de linkerhand stevig op zijn plaats terwijl u snijdt (**B**).
Tip: Naast het gebruik van het rasterpatroon en de schaalverdeling voor het uitlijnen, gebruikt u de transparante snijrandgeleider om snel en nauwkeurig uit te lijnen.
- ❷ Duw de draaimeshouder (**C1**) stevig naar beneden en beweeg in een vloeiende beweging naar de andere kant terwijl u het draaimes ingedrukt houdt (**C2**).

Voorzorgsmaatregelen bij het snijden

- Verwijder nietjes, paperclips, enz. voor het snijden.
- Snij nooit metalen film, film waar glas in zit, enz.
- Snij nooit meer dan de aangegeven snijcapaciteit.
- Draag de rolsnijder nooit bij de houder van het snijmes.
- Gebruik de rolsnijmachine altijd met twee handen en op een vlakke, stabiele ondergrond.
- Controleer regelmatig de bevestiging van de snijkop en de aandruklineaal.

Snijmat

De snijmat heeft vier snijposities (2 aan elke zijde). Wanneer het mes niet meer mooi afsnijdt, dient u de mat te draaien of om te keren, om een nieuw vlak te gebruiken. Wanneer de mat op alle vier de snijposities beschadigd is, dient u ze te vervangen (D).

Accessories

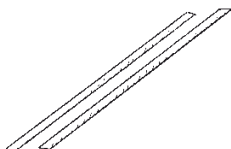

Snijmat: A425 - 2 Snijmatten, Artikelnummer 2101986
A445 - 2 Snijmat, Artikelnummer 2101988

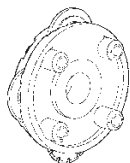

1 snijkop met meerdere messen #2101987

Service

Probeer nooit zelf onderhoud of reparatie aan de machine uit te voeren. Mocht de machine onderhoud of reparatie nodig hebben binnen de garantieperiode, ga dan terug naar uw verkooppunt. Valt de machine niet meer onder garantie, neem dan contact op met een Rexel dealer voor verdere informatie.

Garantie

De werking van deze machine is gegarandeerd voor 2 jaar vanaf de datum van aankoop, afhankelijk van normaal gebruik. Binnen de garantieperiode zal Rexel ter eigen beoordeling de defecte machine gratis repareren of vervangen. Defecten als een gevolg van verkeerd gebruik of gebruik voor ongeschikte doeleinden zijn niet gedekt onder de garantie. Bewijs van datum van aankoop zal vereist

Registreer dit product online op www.rexeurope.com

Snijmes vervangen

Snijmes verwijderen

- 1 Verwijder de kartelschroeven (E1) en verwijder de draaimeshouder (E2); de draaimeskop (E3); en de veer (E4).
 - 2 Verwijder de meervoudige meseenheid (E6) door de centrale schroef (kruiskop) los te draaien (E5).
- WAARSCHUWING: RAAK NOOIT DE RAND VAN HET SNIJMES RECHTSTREEKS AAN.**
- 3 In omgekeerde volgorde monteren met nieuwe meervoudige meseenheid. Gebruik reserveonderdeel nr. 2101987 A425 meervoudig messenblad.

Snijkop samenbouwen

- 1 Plaats de meervoudige meseenheid (E6) in de houder van de meervoudige snijmeskop (E7) en zorg ervoor dat de pasnok (klein rechthoekig uitsteeksel) (F1) zich in de 12-uur-stand bevindt en dat de 4 langere nokken naar buiten wijzen (F2).
- WAARSCHUWING: RAAK NOOIT DE RAND VAN HET SNIJMES RECHTSTREEKS AAN.**
- 2 Monteer schroef (E5) in het midden van de meervoudige meseenheid (E6) met een kruiskopschroevendraaier (niet te vast aandraaien).
 - 3 Plaats de veer (E4) in de middelste uitsparing van de draaimeskop (E3).
 - 4 Plaats de draaimeskop en veer (E3 en E4) op de meseenheid (E6). Lijn nok (F3) uit met F2 en F1 in de 12-uur-stand (volledig boven).
 - 5 Schuif de houder (E2) voorzichtig op de knop (E3), monteer de twee kartelschroeven (E1) en draai ze vast.

worden. Reparaties of veranderingen uitgevoerd door niet door Rexel geautoriseerde personen zullen de garantie ongeldig maken. Wij streven ernaar te verzekeren dat onze producten voldoen aan de vastgelegde specificaties. Deze garantie heeft geen invloed op de wettelijke rechten van consumenten onder de toepasbare nationale wetgeving die de verkoop van goederen regelt.

Specifikationer

Modell	SmartCut™ A425	SmartCut™ A445
Artikelnummer	2101965	2101966
Max antal ark – 80gr/m ²	10	10
Integrerad pappers guide	A4, A5 & A6	A3, A4, A5 & A6
Storleks guide	Centimeter och tum	Centimeter och tum
Skärlängd	300mm	457mm
Bigning	1-5 ark	1-5 ark
Vågigt	1-5 ark	1-5 ark
Perforerat	1-10 ark	1-10 ark

- ❶ Hus för roterande blad
- ❷ Metrisk och tumskala
- ❸ Genomskinlig guide för skäregg
- ❹ Trimmerns bas med kalibrerad rist
- ❺ Skärmatta
- ❻ Borttagningsspår för skärmatta
- ❼ Användblock
- ❽ Parkeringsområde



NOTERA: Behåll denna information ang säkerhetsinstruktioner på denna pappers trimmer



FÖRSIKTIGHET: Vasst blad – rör inte vid kniveggen



FÖRSIKTIGHET: En vuxen ska alltid finnas med om enheten används där det finns barn

Välja blad

- ❶ Placera trimmern på ett plant, stabilt underlag, såsom en bänk eller bord. För huset för det roterande bladet till parkerings- Läget upptil eller nertill på det fasta skyddet (**A1 – P**). Tryck och håll den roterande skivan medan man vrider till den valda funktionen (**A2**); Rak klippning, vågig klippning eller perforation.

Handha trimmern

- ❶ Placera det material som skall trimmas på den utvalda platsen med hjälp av genomskinligt papper och håll materialet säkert på plats med vänster hand medan du skär (**B**).
Tipps: Förutom att använda gridmönstret och skalan till att rikta in med, kan man använda den genomskinliga klippkanten till att snabbt och säkert rikta in dina skärningar.
- ❷ Tryck kraftigt ner på huset för det roterande bladet (**C1**) och för till motsatt sida i en rörelse medan du håller den roterande bladet nedtryckt (**C2**).

Restriktioner vid skärning

- Avlägsna gem, häftklamrar etc före skärning.
- Skär inte metallfilm-/folie etc, film/material som innehåller glas, etc.
- Skär inte mer än skärkapaciteten medger.
- Bär inte trimmern genom att hålla på/i skärhuvudet/ handtaget.
- Använd alltid trimmern med bägge händerna och på ett stabilt underlag.
- Kontrollera att knivbladet och skydds skärskenan är ordentligt fästa vid olika tidpunkter.

Skärmatta

Skärmattan har fyra skärpositioner (2 på varje sida). Om inte bladet skär rent, antingen roterar eller hoppar skärmattan över till ny skärnya. När skärmattan har blivit skadad på alla fyra ställena ska den bytas ut (D).

Tillbehör

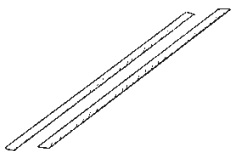

Skärmattor: A425 - 2 Skärmattor, artikelnr: 2101986
A445 - 2 Skärmattor, artikelnr: 2101988

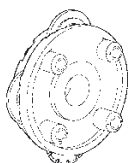

1 Multifunktionellt knivblad, tillbehör Part #2101987

Service

Reparera inte produkten på egen hand. Om skärmaskinen har en giltig garanti gå tillbaka till inköpsstället för byte eller reparation. Om skärmaskinen inte längre har en giltig garanti och behöver repareras, vänligen kontakta leverantören.

Garanti

Apparaten garanteras fungera i 2 års från inköpsdatumet om den används normalt. Rexel reparerar eller ersätter felaktiga apparater, efter egen bedömning, utan kostnad inom garantiperioden. Garantin utesluter fel som uppstått till följd av felaktig användning eller användning i andra syften än det som beskrivits. Bevis för inköpsdatum krävs. Garantin

Registrera produkten online på www.rexeurope.com

Byte av blad

Ta bort bladet

- 1 Tag bort de räfflade skruvarna (E1) och tag bort bladets hus (E2), knoppen på det roterande bladet (E3) och fjädern (E4).
 - 2 Tag bort flerbladsenheten (E6) genom att lossa center-skraven (Philips) (E5).
- FÖRSIKTIGHET: RÖR ALDRIG VID SKÄRBLADET DIREKT.**
- 3 Sätt åter ihop med ett nytt blad i omvänd ordning. Använd reservdel nr. 2101987 A425 Multi-blade skiva.

Återmontering av skärhuvudet

- 1 Placera bladet (E6) på bladets huset för bladets skärhuvud (E7) och se till att nyckelmärket (liten rektangulär uttickande del) (F1) är placerad kl. 12 och att de fyra längre tapparna är utåt (F2).
- FÖRSIKTIGHET: RÖR ALDRIG VID SKÄRBLADET DIREKT.**
- 2 Montera skruven (E5) i bladets centrum (E6) med en stjärnskruvmejsel (drag inte åt för hårt).
 - 3 Placera fjädern (E4) i centeruttaget på det roterande bladet. Knopp (E3).
 - 4 Placera det roterande bladets knopp och fjäder (E3 och E4) på bladenheten (E6). Rikta in nyckeln (F3) med F2 och F1 i läge kl. 12 (upprätt).
 - 5 För försiktigt huset (E2) på knoppen (E3), montera och drag åt de två räfflade skruvarna (E1).

gäller inte om apparaten har reparerats eller modifierats av personer som inte är auktoriserade av Rexel. Det är vårt mål att garantera att våra produkter fungerar enligt de specifikationer som angivits. Denna garanti påverkar inte dina lagstadgade rättigheter.

Especificações

Modelo	SmartCut™ A425	SmartCut™ A445
Product code	2101965	2101966
Capacidade de folhas – 80 gr./m ²	10	10
Guia para papel integrada	A4, A5 & A6	A3, A4, A5 & A6
Guia de papel	Centímetros e Polegadas	Centímetros e Polegadas
Largura de corte	300mm	457mm
Dobrado	1-5 folhas	1-5 folhas
Ondulado	1-5 folhas	1-5 folhas
Perforado	1-10 folhas	1-10 folhas

- ❶ Conjunto de punho/lâmina giratório
- ❷ Guia de escala métrica e em polegadas
- ❸ Guia de papel transparente
- ❹ Base da Guilhotina Graduada
- ❺ Ranhura para extracção da régua de corte
- ❻ Sulco para remover régua de corte
- ❼ Etiquetas de como usar a guilhotina
- ❽ Parking



NOTA: Conserve esta informação relacionada com o funcionamento desta guilhotina de papel



NOTA: Lâmina Afiada - não toque o fio da lâmina



NOTA: É necessária uma vigilância rigorosa se o aparelho for utilizado perto de crianças

Escolha o seu corte

- ❶ Coloque a guilhotina em uma surface estável e plana, como uma mesa. Deslize a lâmina até uma Parking Position. Estas são indicadas através do P e se localizam no alto e baixo da base (**A1-P**). Para trocar o tipo de corte, pressione e segure o rolete da lâmina (**A2**) e seleccione o corte desejado.

Funcionamento da Guilhotina

- ❶ Coloque o material a cortar na posição pretendida utilizando a guia de papel transparente e suporte firmemente o material com a mão esquerda enquanto corta (**B**).
- ❷ Pressione o conjunto punho/ lâmina (**C1**) com a mão direita e deslize a lâmina até si para cortar (**C2**).

Limitações de corte

- Retire agrafos, clips metálicos, etc. antes de cortar.
- Não corte metal, películas que contenham vidro, etc.
- Não corte mais folhas do que a capacidade permitida.
- Não transporte a guilhotina suspensa pelo manípulo do punho da lâmina de corte.
- Utilize sempre a cisalha com ambas as mãos e sobre uma base estável.
- Controle os ajustes da lâmina e da guia de corte frequentemente.

Régua inferior de corte

A régua inferior de corte tem quatro posições, (duas de cada lado). Quando a lâmina não corta perfeitamente, rode e volte a régua para colocar uma outra nova superfície de corte. Quando a régua está danificada nas quatro posições possíveis, é necessário trocá-la. (D).

Acessórios

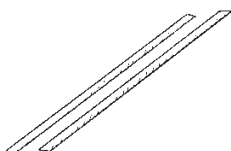

Guias de corte: A425 - 2 Guias de corte, Referência 2101986
A445 - 2 Guias de corte, Referência 2101988

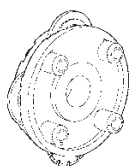

1 Multi-lamina, Parte numero: Part #2101987

Manutenção

Não tente realizar pessoalmente operações de assistência nem reparação na Cisalha. Se sua Cisalha esta na Garantia, retorne-a ao ponto de venda para assistência. Se a Cisalha não esta na pela garantia e nescesita reparação ou substituição, Por favor contacte um representante de assistência Rexel para ajuda.

Garantia

O funcionamento desta máquina é garantido por 2 anos, a partir da data de compra, em condições normais de utilização. Durante o prazo de garantia, a Rexel poderá, ao seu critério, reparar gratuitamente ou substituir a máquina defeituosa. Defeitos causados por uma utilização incorrecta ou inapropriada não estão cobertos pela garantia. Será exigida a prova da data de compra. Reparações ou

Registe este produto on-line em www.rexeurope.com

Retirar a lamina

Retirar a lamina

- 1 Destarraxe o parafuso e tire o conjunto prendedor da lâmina (E1) e retire todo o conjunto punho/ lâmina giratorio (E2) incluindo a mola (E4).
 - 2 Retire a multi-lamina do resto do conjunto (E6) simplesmente ao remover os parafusos (E5).
- NOTA: LÂMINA AFIADA. NÃO TOQUE!**
- 3 Monte a nova lâmina na ordem contrária. Use os acessórios referencia 2101987.

Para Remontar a lâmina:

- 1 Posicione a lâmina (E6) dentro da tampa da lâmina (E7) e preste atenção para que a marcas (F1) estejam na posicao reta e se encaixem (F2).
- NOTA: LÂMINA AFIADA. NÃO TOQUE!**
- 2 Instale os parafusos (E5) no centro (E6). Nao aperte demais.
 - 3 Coloque a mola (E4) no centro do conjunto punho lâmina (E3).
 - 4 Coloque o botao e a mola (E3 & E4) com a lâmina (E6). Alinhe (F3) junto a F1 e F2.
 - 5 Colque novamente a tampa da lâmina no lugar (E2), instale e certifique-se que se fecha encaixada.

alterações realizadas por pessoal não autorizado pela Rexel anulam a garantia. É nosso objectivo assegurar que os nossos produtos funcionem em conformidade com as especificações indicadas. Esta garantia não afecta os direitos dos consumidores estabelecidos pela legislação nacional referente à venda de bens.

Dane techniczne

Model	SmartCut™ A425	SmartCut™ A445
Kod produktu	2101965	2101966
Ilość ciętych kartek - 80g/m ²	10	10
Wzorniki formatów na blacie	A4, A5 & A6	A3, A4, A5 & A6
Miara rozmiarów	Centymetry i cale	Centymetry i cale
Długość cięcia	300 mm	457 mm
Zagięcie	1-5 kartek	1-5 kartek
Cięcie faliste	1-5 kartek	1-5 kartek
Perforacja	1-10 kartek	1-10 kartek

- ❶ Obudowa ostrza obrotowego
- ❷ Prowadnica z podziałką metryczną oraz angielską
- ❸ Przezroczysta prowadnica ostrza
- ❹ Podstawa gilotyny z regulowaną siatką
- ❺ Mata do cięcia
- ❻ Rowek do wyjmowania maty do cięcia
- ❼ Klocki użytkowe
- ❽ Obszary parkowania



UWAGA: Ze względów bezpieczeństwa należy zachować powyższą informację



UWAGA: Nie dotykaj krawędzi ostrza



UWAGA: Należy zachować szczególną ostrożność, jeśli w pobliżu urządzenia znajdują się dzieci

Wybór ostrza

- ❶ Umieścić gilotynę na stabilnej, płaskiej powierzchni, np. na stole lub pulpicie. Przesunąć obudowę ostrza obrotowego do „pozycji parkowania” u góry lub u dołu szyny nieruchomej (**A1 – P**). Wcisnąć i przytrzymać pokrętło obrotowe, obracając do wyboru funkcji (**A2**); cięcie proste, cięcie faliste, perforacja lub nacięcia.

Obsługa gilotyny

- ❶ Umieścić materiał przewidziany do przycięcia w wybranym położeniu, korzystając z przezroczystej prowadnicy papieru, i przytrzymując materiał mocno w miejscu lewą ręką przyciąć go (**B**).
Wskazówka: Poza siatką i podziałką, do wyrównania można wykorzystywać przezroczystą krawędź ostrza, za pomocą którego można szybko i dokładnie wyrównywać linie cięcia.
- ❷ Mocno nacisnąć na obudowę ostrza obrotowego (**C1**) i jednym ruchem przesunąć w przeciwnym kierunku, przy czym ostrze obrotowe powinno być cały czas wciśnięte (**C2**).

Zalecenia dotyczące cięcia

- Przed przycięciem papieru należy usunąć z niego spinacze, zszywki itp.
- Nie wolno ciąć metalowych folii, folii zawierającej szkło itp.
- Nie wolno ciąć większej liczby arkuszy niż jest to możliwe.
- Nie wolno przenosić gilotyny trzymając ją za ostrze.
- Obsługa trimera powinna być zawsze dwuręczna na stabilnej podstawie lub stole.
- Proszę od czasu do czasu sprawdzać mocowanie noża rotującego i osłaniającej nóż listwy.

Podkładka

Podkładka zostać ułożona w jednej z 4 pozycji (2 dla każdego boku). Jeśli ruch noża nie jest płynny, należy obrócić lub podkładkę. Po zniszczeniu każdego z czterech boków podkładki, należy ją wymienić (D).

Części

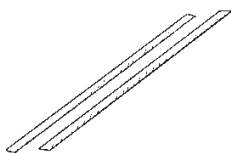

Podkładki do cięcia: A425 - 2 Podkładki do cięcia, numer części 2101986
A445 - 2 Podkładki do cięcia, numer części 2101988

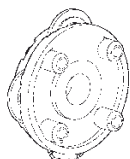

1 Tarcza wieloostrowa, numer części 2101987

Serwis

Nie wolno samodzielnie serwisować ani naprawiać urządzenia. Jeśli przycinarka jest na gwarancji, należy oddać ją do punktu zakupu w celu wymiany lub naprawy. Jeśli przycinarka nie podlega już zwrotowi do punktu zakupu, a wymaga wymiany lub naprawy, aby uzyskać dalszą pomoc należy skontaktować się ze sprzedawcą.

Gwarancje

Udzielamy gwarancji na dwa lata pracy urządzenia od daty zakupu pod warunkiem, że urządzenie będzie eksploatowane w sposób określony w instrukcji. W okresie objętym gwarancją Rexel naprawi lub wymieni wadliwe urządzenie według swojego uznania, nie pobierając za to żadnej opłaty. Niniejsza gwarancja nie obejmuje uszkodzeń wynikających z niewłaściwej eksploatacji urządzenia lub jego użycia niezgodnie z przeznaczeniem.

Prosimy o zarejestrowanie produktu na stronie internetowej www.rexeleurope.com

Wymiana ostrza

Wyjmowanie ostrza

- 1 Zdjąć śruby radełkowane (E1) i wyjąć obudowę ostrza obrotowego (E2); pokrętko ostrza obrotowego (E3); i sprężynę (E4).
 - 2 Wyjąć zespół ostrzy (E6) odkręcając śrubę środkową (Philips) (E5).
- UWAGA: NIE DOTYKAĆ BEZPOŚREDNIO KRAWĘDZI OSTRZA.**
- 3 Zamontować nowy zespół ostrzy, postępując w odwrotnej kolejności. Użyć części zamiennej nr 2101987 A425: tarcza z wieloma ostrzami.

Ponowny montaż głowicy tnącej

- 1 Umieścić zespół ostrzy (E6) na obudowie głowicy tnącej z wieloma ostrzami (E7) i sprawdzić, czy słupek klinowy (niewielka wystająca część prostokątna) (F1) znajduje się w pozycji odpowiadającej godzinie 12 na tarczy zegara i czy 4 dłuższe słupki skierowane są na zewnątrz (F2).
- UWAGA: NIE DOTYKAĆ BEZPOŚREDNIO KRAWĘDZI OSTRZA.**
- 2 Zamontować śruby (E5) w środku zespołu ostrzy (E6) śrubokrętem krzyżakowym (nie przykręcać zbyt mocno).
 - 3 Włożyć sprężynę (E4) do środkowego wgłębienia pokrętkła ostrza obrotowego (E3).
 - 4 Umieścić pokrętko ostrza obrotowego i sprężynę (E3 i E4) na zespole ostrzy (E6). Wyrównać klucz (F3) z F2 i F1 w pozycji odpowiadającej godzinie 12 na tarczy zegara (jak najbardziej pionowo).
 - 5 Ostrożnie nasunąć obudowę (E2) na pokrętko (E3), zamontować i dokręcić dwie śruby radełkowane (E1).

Przy składaniu reklamacji należy przedstawić dowód zakupu. Naprawy lub zmiany konstrukcyjne dokonane przez osoby nieupoważnione przez Rexel powodują utratę gwarancji. Dążymy do tego, by nasze produkty spełniały podane specyfikacje. Niniejsza gwarancja nie narusza w niczym praw przysługujących konsumentom na mocy odpowiedniego prawa krajowego określającego zasady sprzedaży towarów.

Технические Характеристики

Модель	SmartCut™ A425	SmartCut™ A445
Код изделия	2101965	2101966
Количество листов 80g/m ²	10	10
Указатели форматов	A4, A5 & A6	A3, A4, A5 & A6
Указатели форматов	Сантиметры и дюймы	Сантиметры и дюймы
Длина прирезки	300mm	457mm
Биговка	1-5 лпctob	1-5 лпctob
Волнообразная резка	1-5 лпctob	1-5 лпctob
Перфорация	1-10 лпctob	1-10 лпctob

- ❶ Корпус вращающегося лезвия
- ❷ Направляющая шкала с метрической и английской разметкой
- ❸ Прозрачная направляющая режущей кромки
- ❹ Основание резака для обрезки кромок с калиброванной сеткой
- ❺ Подкладка для резки
- ❻ Канавка снятия подкладки для резки
- ❼ Рабочие прижимы
- ❽ Зоны нерабочего положения



ПРИМЕЧАНИЕ: Сохраняйте эту информацию по безопасной эксплуатации данного резака для бумаги



ПРИМЕЧАНИЕ: Не прикасайтесь к острой кромке ножа



ПРИМЕЧАНИЕ: Необходимо вести тщательное наблюдение, когда данное изделие используется рядом с детьми

Подбор лезвия

- ❶ Поместите резак для обрезки кромок на ровную устойчивую поверхность, например, на стол или на рабочую поверхность. Передвиньте корпус вращающегося лезвия в нерабочее положение вверх или вниз неподвижной направляющей (A1 – P). Нажмите внутрь и удерживайте поворотный диск в этом положении, одновременно поворачивая его, чтобы выбрать функцию (A2): прямой отрез, волнистый отрез, перфорация или надрез.

Работа с резакром для обрезки кромок

- ❶ Поместите отрезаемый материал в требуемое положение, используя прозрачную направляющую бумаги, и плотно удерживайте материал на месте левой рукой во время выполнения резки (B).
Рекомендация: Помимо сетчатой разметки и шкалы для выравнивания, используйте прозрачную направляющую режущей кромки, чтобы быстро и точно совмещать отрезы.
- ❷ Сильно нажмите на корпус вращающегося лезвия (C1) и одним движением сдвиньте его к противоположному концу резака, продолжая прижимать вращающееся лезвие (C2).

Правила безопасности при резке

- Удалите скобы, скрепки для бумаги и т.п. до резки.
- Не режьте металлическую фольгу, стеклосодержащую фольгу и т.п.
- Не режьте больше листов, чем это позволяет характеристиками резака.
- Не переносите резак, взявшись за ручку.
- Резак всегда должен находиться на прочной основе или на столе, работать на нем необходимо двумя руками.
- Проверяйте время от времени крепежи на вращающемся лезвии и сохранность направляющих ограничителей.

Коврик для резки

Коврик для резки имеет четыре положения (2 с каждой стороны). Когда лезвие обрезает не чисто, переверните или сдвиньте коврик на новое место для резки. При повреждении коврика во всех четырех положениях произведите его замену (D).

Комплектующие

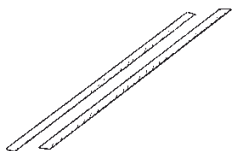

Ограничители: A425 - 2 Ограничители, порядковый номер 2101986
A445 - 2 Ограничители, порядковый номер 2101988

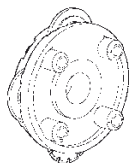

1 Диск с лезвиями, код изделия 2101987

Обслуживание

Не обслуживайте и не ремонтируйте изделие самостоятельно. Если срок гарантии на резак еще не истек, верните его по месту приобретения для замены или ремонта. Если период, в течение которого резак можно вернуть, уже истек, но резак нужно заменить или отремонтировать, обратитесь за помощью к поставщику.

Гарантия

Работа настоящей машины гарантируется в течение двух года с даты покупки при условии нормального использования. В течение гарантийного срока Rexel по своему собственному усмотрению бесплатно отремонтирует или заменит неисправную машину. Неисправности, возникшие в результате неправильного применения или использования для ненадлежащих целей, не покрываются гарантией. Потребуется представить доказательство даты покупки.

Информация о данном изделии находится на сайте www.rexeleurope.com

Замена режущего лезвия

Снятие режущего лезвия

- 1 Отверните винты с накаткой (E1) и снимите корпус вращающегося лезвия (E2), ручку вращающегося лезвия (E3) и пружину (E4).
- 2 Снимите узел с несколькими режущими лезвиями (E6), отвернув центральный винт (под крестовую отвертку) (E5).

ОСТОРОЖНО. ЗАПРЕЩАЕТСЯ КАСАТЬСЯ КРОМКИ РЕЖУЩЕГО ЛЕЗВИЯ.

- 3 В обратном порядке выполните сборку нового узла с несколькими режущими лезвиями. Используйте сменную деталь с No. 2101987 - диск с несколькими режущими лезвиями для резака A425.

Чтобы выполнить сборку головки резака в обратном порядке

- 1 Поместите узел (E6) с несколькими режущими лезвиями в корпус режущей головки (E7) с несколькими режущими лезвиями и убедитесь, что установочный штифт (небольшой прямоугольный выступ) (F1) находится в положении 12 часов, а также, что 4 более длинных штифта обращены наружу (F2).

ОСТОРОЖНО. ЗАПРЕЩАЕТСЯ КАСАТЬСЯ КРОМКИ РЕЖУЩЕГО ЛЕЗВИЯ.

- 2 Вверните винт (E5) в центр узла с несколькими режущими лезвиями (E6) крестовой отверткой (излишне не затягивайте винт).
- 3 Вставьте пружину (E4) в центральное гнездо в ручке (E3) вращающегося лезвия.
- 4 Наденьте ручку вращающегося лезвия и пружину (E3 и E4) на узел лезвия (E6). Совместите выступ (F3) с F2 и F1 в позиции 12 часов (вблизи вертикального положения).
- 5 Осторожно надвиньте корпус (E2) на ручку (E3), вставьте и затяните два винта с накаткой (E1).

Ремонт или изменения, произведенные лицами, не уполномоченными на это Rexel, сделают гарантию недействительной. Мы стремимся обеспечить, чтобы наши изделия работали в соответствии с указанными техническими требованиями. Настоящая гарантия не влияет на законные права, которые потребители имеют согласно применимому национальному законодательству, регулиющему продажу товаров.

Technická specifikace

Model	SmartCut™ A425	SmartCut™ A445
Kód výrobku	2101965	2101966
Řezací kapacita 80 g/m ²	10	10
Vodítka papíru	A4, A5 & A6	A3, A4, A5 & A6
Měřítka	Metrické a palcové	Metrické a palcové
Délka řezu	300 mm	457 mm
Rýhování	1-5 Listů	1-5 Listů
Vlnkový řez	1-5 Listů	1-5 Listů
Perforace	1-10 Listů	1-10 Listů

- ❶ Kryt otočného břítu
- ❷ Vodítka v metrických a britských jednotkách
- ❸ Průhledné vodítka k řezání papíru
- ❹ Deska řezačky s kalibrovanou mřížkou
- ❺ Odřezek
- ❻ Drážka pro odstranění odřezku
- ❼ Pracovní zarážky
- ❽ Místa k zaparkování



POZNÁMKA: Prosíme, uchovejte tyto informace týkající se bezpečného provozu této řezačky na papír



POZNÁMKA: Nedotýkejte se ostří břítu



POZNÁMKA: V přítomnosti dětí je při laminování třeba dbát zvýšené opatrnosti

Volba břítu

- ❶ Položte řezačku na stabilní plochý povrch, jako je například stůl, nebo pracovní deska. Posuňte kryt otočného břítu do „parkovací polohy“ v horní nebo dolní části pojízdné kolejničky (**A1 - P**). Stiskněte a přidržte otočný číselník, otočným pohybem vyberte funkci (**A2**); přímý řez, vlnitý řez, perforace, nebo zářez.

Obsluha řezačky

- ❶ Umístěte materiál, který má být oříznut, do zvolené polohy pomocí vodítka z průhledného materiálu, a materiál při řezání přidržte pevně na místě levou rukou (**B**).
Doporučení: Pro rychlé a přesné vyrovnání řezu použijte spolu s mřížkou a měřítkem průhledné vodítka řezného okraje.
- ❷ Zatlačte pevně směrem dolů na kryt otočného břítu (**C1**) a posuňte opačný konec jedním pohybem. Držte přitom otočný břit stlačený (**C2**).

Omezení při řezání

- Před řezáním odstraňte kancelářské a drátěné sponky atd.
- Neřezejte kovové fólie, fólie obsahující sklo atd.
- Neřezejte více listů, než dovoluje kapacita řezačky.
- Nepřenášejte řezačku za rukojeť řezací hlavy.
- Se řezačkou pracujte vždy oběma rukama a na stabilním podkladu.
- Občas zkontrolujte uchycení kotoučového nože.

Řezná čepel

Řezná čepel má čtyři řezné polohy (2 na každé straně). Pokud čepel neřeže čistě, pootočte nebo obraťte rohož k novému řeznému povrchu. Je-li čepel poškozena ve všech čtyřech polohách, vyměňte ji (D).

Příslušenství

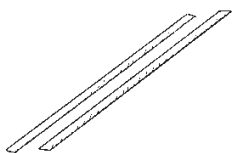

Řezací podložky: A425 - 2 Řezací podložky, obj.č. 2101986
A445 - 2 Řezací podložky, obj.č. 2101988

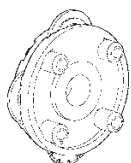

1 Vícečepelový kotouč, obj.č. 2101987

Servis

Nepokoušejte se řezačku sami opravovat. Pokud je výrobek ještě v záruce, obraťte se na prodejce, který zajistí výměnu či opravu. Pokud řezačka v záruční době již není, kontaktujte dodavatele.

Záruka

Provoz tohoto stroje je za předpokladu standardního způsobu používání zaručen po dobu dvou let od data zakoupení. V průběhu záruční doby bude společnost Rexel bezplatně provádět opravy stroje nebo podle vlastního uvážení rozhodne o výměně vadného stroje. Tato záruka se nevztahuje na závady způsobené nesprávným zacházením nebo používáním k nevhodným účelům. Bude požadováno

Tento výrobek si můžete zaregistrovat online na www.rexeurope.com

Výměna otočného břítu

Demontáž otočného břítu

- 1 Odstraňte vroubkované šrouby (E1) a odstraňte kryt otočného břítu (E2); knoflík otočného břítu (E3); a pružinu (E4).
 - 2 Odšroubováním středního šroubu (křížového typu Philips) (E5) vyjměte sestavu břitů (E6).
- UPOZORNĚNÍ: NIKDY SE NEDOTYKEJTE PŘÍMO OKRAJE ŘEZNÉHO BŘITU.**
- 3 V opačném pořadí znovu smontujte s novou sestavou břitů. Použijte náhradní díl č. #2101987 A425 Břitový disk.

Smontování řezné hlavy

- 1 Vložte sestavu břitů (E6) do krytu řezné hlavy (E7) a zajistěte, aby klíčový hranol (malý hranatý výstupek) (F1) byl v poloze 12:00 a aby čtyři delší hranoly směřovaly ven (F2).
- UPOZORNĚNÍ: NIKDY SE NEDOTYKEJTE PŘÍMO OKRAJE ŘEZNÉHO BŘITU.**
- 2 Instalujte šroub (E5) doprostřed sestavy břitů (E6) pomocí křížového šroubováku typu Philips (nepřetahujte).
 - 3 Vložte pružinu (E4) do střední drážky knoflíku otáčivého břítu (E3).
 - 4 Umístěte knoflík otočného břítu a pružinu (E3 a E4) do sestavy břítu (E6). Vyrovnajte klíč (F3) s F2 a F1 do polohy 12:00 (nejvíce vpravo).
 - 5 Opatrně zasuňte kryt (E2) do knoflíku (E3), instalujte a utáhněte dva vroubkované šrouby (E1).

předložení dokladu o datu zakoupení. Opravy nebo úpravy provedené osobami, které k tomu nebyly Rexel oprávněny, budou mít za následek ztrátu platnosti záruky. Naším cílem je, aby byla zajištěna funkce našich výrobků v souladu s uvedenými specifikacemi. Tato záruka neovlivňuje zákonná práva, která pro spotřebitele vyplývají z příslušné národní legislativy upravující podmínky prodeje zboží.

Műszaki leírás

Modell	SmartCut™ A425	SmartCut™ A445
Termékszám	2101965	2101966
Lapkapacitás - 80g/m ²	10	10
Integrált papírvezető	A4, A5 & A6	A3, A4, A5 & A6
Vonalzó beosztása	Centiméter és hüvelykbeosztás	Centiméter és hüvelykbeosztás
Vágási hosszúság	300mm	457mm
Horony	1-5 lap	1-5 lap
Hullámos vágás	1-5 lap	1-5 lap
Perforálás	1-10 lap	1-10 lap

- 1 Forgókés ház
- 2 Metrikus és brit mérce
- 3 Átlátszó vágóél-vezető
- 4 Vágókészülék alapja, kalibrált rácsozattal
- 5 Vágószegély
- 6 Vágószegély-eltávolító horony
- 7 Vágóblokkok
- 8 Parkoló területek



MEGJEGYZÉS: Kérjük, hogy a papírvágógép biztonságos működtetése érdekében őrizze meg a használati utasítást!



MEGJEGYZÉS: Vigyázat a kés éles - ne érjen a kés éléhez.



MEGJEGYZÉS: Különösen ügyeljen arra, hogy a berendezés működtetése közben gyermekek is lehetnek a közelében!

A vágóél kiválasztása

- 1 Helyezze a vágókészüléket stabil, lapos felületre, pl. asztallapra. Csúsztassa a forgókés házát "parkoló állásba", az állósín alsó vagy felső részén **(A1 - P)**. Tartsa lenyomva a forgótárcsát, és eközben fordítsa a társát a kívánt funkcióhoz **(A2)**; egyenes vágás, hullámos vágás, perforálás vagy hajtási él.

A vágókészülék működtetése

- 1 Helyezze a vágandó anyagot a kívánt pozícióba az átlátszó papírvezető segítségével, majd vágás közben bal kézzel fogja le szorosan az anyagot **(B)**.
Tipp: A rácsvonalakon és a méretező skálán felül használja az átlátszó vágóél-vezetőket is a vágás gyors és pontos igazítása érdekében.
- 2 Nyomja le erősen a forgókés házát **(C1)**, majd egyetlen mozdulattal csúsztassa át a túlsó végére, miközben a forgókés lenyomva tartja **(C2)**.

Fontos tudnivalók

- Vágás előtt távolítsa el a tűzőkapcsokat, gemkapcsokat, stb.
- Ne vágjon fémréteget, rétegelt üveget, stb.
- Ne vágjon több lapot egyszerre, mint amennyit a vágógép kapacitása megenged.
- A vágógépet soha ne szállítsa a vágófejnél fogva.
- A papírvágót mindig csak két kézzel, stabil felületen vagy asztallapon szabad használni.
- Rendszeresen ellenőrizzük a forgópenge és a biztonsági vágósín rögzítéseit.

Védőborítás

A védőborítást négy vágási pozícióhoz lehet felhasználni (oldalanként kettő). Ha a kés már nem vág elég jól, vagy fordítsa meg vagy pattintsa a borítást az új vágófelületre. Ha már mind a négy helyzetben sérült, ki kell cserélni (D).

Kiegészítők

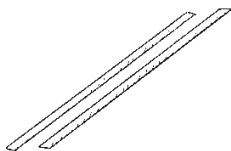

Vágóalátét: A425 - 2 Vágóalátét,
alkatrész azonosítószáma: 2101986
A445 - 2 Vágóalátét,
alkatrész azonosítószáma: 2101988

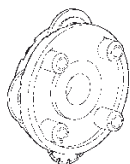

1 Többfunkciós késtárcsa, alkatrész száma 2101987

Karbantartás

A javítással vagy szervizzel ne próbálkozzon saját maga. Ha a trimmer még garanciális időn belül van, akkor forduljon az eladójához és ott kérje a javítást. Ha a trimmer még a visszacszerelési időszakon belül van és javítást vagy cserét igényel, akkor forduljon a szállítójához segítségért.

Jótállás

Ezen berendezésre rendeltetésszerű használatnál két év jótállást vállalunk. A jótállási időszak alatt a Rexel a saját mérlegelése után díjtalanul megjavítja vagy kicseréli a meghibásodott berendezést. A jótállás nem terjed ki a nem rendeltetésszerű használat során bekövetkezett hibákra. A jótállás érvényesítéséhez szükség van a vásárlást igazoló számlára. A berendezésen végzett olyan javítások vagy

A termék az interneten a következő címen regisztrálható: www.rexeurope.com

Vágókés cseréje

Vágókés eltávolítása

- 1 Vegye ki a recés csavarokat (E1), majd vegye le a forgókés házát (E2); a forgókés gombját (E3); és a rugót (E4).
 - 2 A többkéses alkatrész (E6) leszereléséhez csavarozza ki a középső (keresztfejes) csavart (E5).
- VIGYÁZAT: TILOS A VÁGÓKÉST KÖZVETLENÜL MEGÉRINTENI.**
- 3 Az új többkéses alkatrész beszerelését fordított sorrendben végezze. Használja a #2101987 alkatrészszámú A425 többkéses tárcsáját.

A vágófej visszaszerelése

- 1 Helyezze a többkéses szerelvényt (E6) a többkéses vágófej házára (E7), ügyelve arra, hogy az illesztő fogazat (kis négyszögletes kitüremkedés) (F1) 12 órás állásban legyen, és a 4 hosszabb fogazat kifelé álljon (F2).
- VIGYÁZAT: TILOS A VÁGÓKÉST KÖZVETLENÜL MEGÉRINTENI**
- 2 Csavarja be a csavart (E5) a többkéses szerelvény (E6) középebe a keresztfejes csavarhúzóval (ne szorítsa túl).
 - 3 Helyezze a rugót (E4) a forgókés gombjának középső mélyedésébe (E3).
 - 4 Helyezze a forgókés gombját és a rugót (E3, E4) a kés szerelvényre (E6). Állítsa az illesztő fogazatot (F3) az F2 és F1 elemekhez igazítva 12 órás (legfelső) állásba.
 - 5 Óvatosan csúsztassa a házat (E2) a gombra (E3), majd csavarja be és szorítsa meg a két recés csavart (E1).

változtatások, amelyeket a Rexel által nem jóváhagyott személy végzett, érvénytelenítik a jótállást. Célunk, hogy a termékeink a megadott körülmények között megfelelően működjenek. Ez a jótállás nem befolyásolja a vásárlók jogi lehetőségeit a kereskedelmi forgalomba kerülő termékekre vonatkozó érvényes törvények alapján.

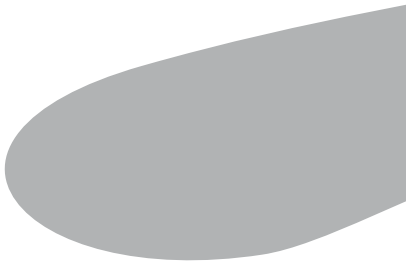

ACCO Brands Europe
Oxford House
Oxford Road
Aylesbury HP21 8SZ
United Kingdom
www.accoeuropa.com

Ref: A425-A445/6416
Issue: 1 (01/09)